

EMC female thread adapter, metal
for overbraided conduits IP66 metric thread

EMV-Innengewindeadapter, Metall
für überflochtene Wellrohre IP66 metrisches Gewinde

VIMD

EMCFIX

| | |
|---------------------------|--|
| application | <ul style="list-style-type: none"> for EMC sensitive applications specially used in railway vehicle construction |
| material | <ul style="list-style-type: none"> EMC adapter made from nickel-plated aluminium |
| characteristics | <ul style="list-style-type: none"> interference factors such as electrical signals and magnetic fields are transferred to the casing box simple connection and fixation of the overbraid connector gripping into conduit quick and easy assembly complete preassemble possibilities in cable harness system no loss of inner cross section good conduit pull-out strengths (specially for jubilee clip) RoHS and REACH compliant |
| ingress protection | IP66 stat. / IP54 dyn. (IP68 on request) |
| compatible with | PMA conduit overbraided |

EMVFIX

| | |
|-----------------------|--|
| Einsatzbereich | <ul style="list-style-type: none"> für EMV-empfindliche Anwendungen vorwiegend im Schienenfahrzeugbau |
| Material | <ul style="list-style-type: none"> EMV-Adapter aus Messing vernickelt |
| Eigenschaften | <ul style="list-style-type: none"> Störeinflüsse wie elektrische Impulse und magnetische Felder werden auf das Gehäuse abgeleitet sauberer Abgriff und Fixierung des Aussen-Geflechtes Sicherungsrippe zur Rohrfixierung einfache und schnelle Montage komplette Kabelbaumvormontage problemlos möglich keine Innenquerschnittverluste gute Wellrohr-Aussreisskräfte (speziell beim Einsatz einer Schlauchbride) RoHS- und REACH-konform |
| Dichtheit | IP66 stat. / IP54 dyn. (IP68 auf Anfrage) |
| passend zu | PMA Wellrohr mit Aussengeflecht |

| order no. | thread size | conduit size | recommended metal braid | dimensions in mm (nom.) | | | weight | packing unit |
|-------------------|---------------|--------------|-----------------------------|--------------------------|------|------|-------------|---------------|
| with jubilee clip | metr. | NW | FCK | Ø A | g | L | kg/100 pcs | PU/pcs |
| Bestell-Nr. | Gewindegrösse | Rohrgrösse | empfohlenes Metall-Geflecht | Dimensionen in mm (nom.) | | | Gewicht | Verp.-Einheit |
| mit Schlauchbride | metr. | NW | FCK | Ø A | g | L | kg/100 Stk. | VE/Stk. |
| MVIMD-M7456/01 | M74x1,5 | 56 | -- | 80.0 | 10.0 | 54.0 | 31.0 | 1 |

other materials on request / andere Werkstoffe auf Anfrage

| Code reference | Nr.-Schlüssel |
|------------------------|-------------------|
| M = metal | Metall |
| VIM = type EMC | EMV-Typ |
| D = IP66 | IP66 |
| M = thread type | Gewindeart |
| 74 = thread size | Gewindegrösse |
| 56 = NW conduit | NW Rohr |
| 01 = with jubilee clip | mit Schlauchbride |

M | VIM | D - M | 74 | 56 | / 01

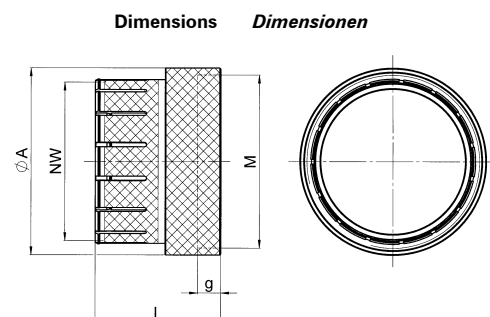

**EMC female thread adapter, metal**

for overbraided conduits

IP66

metric thread

EMV-Innengewindeadapter, Metall

für überflochtene Wellrohre

IP66

metrisches Gewinde

**VIMD**

EMCFIX

EMVFIX

MVIMD-Mxxxx/01

female thread adapter with jubilee clip

MVIMD-Mxxxx/01

Innengewinde-Adapter mit Schlauchbride

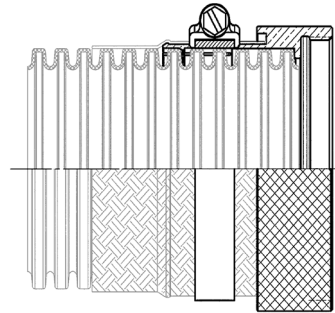
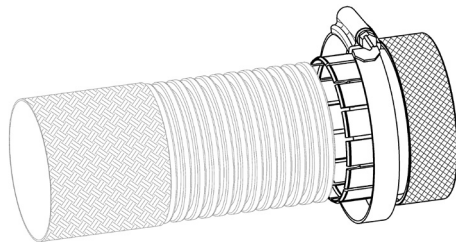
**Content of delivery**EMC female thread adapter with
1 jubilee clip**Lieferumfang**EMV-Innengewinde-Adapter mit
1 Schlauchbride

The specifications and instructions for our customers in this document reflect the product engineering level at the time of manufacturing. Please consider the valid data sheet release at a time. For questions please contact the PMA customer service. PMA AG accepts no liability for damages resulting from unprofessional installation or application or misuse for a purpose. This disclaimer also includes damages to third parties. It is the customer's responsibility to check the delivered products and immediately notify PMA AG of detected faults. It is also the customer's responsibility to test the delivered product on its applicability for the intended purpose. PMA AG will accept no liability or responsibility for their products if a product or a PMA system is combined or used together with third-party products, i.e. products from other companies than PMA AG. Jurisdiction in all legal disputes concerning product liability have the courts of the canton of Zurich/Switzerland. Swiss law applies. For more information and the newest data sheet releases go to: www.pma.ch

Die in diesem Dokument für unsere Kunden enthaltenen Angaben und Instruktionen entsprechen dem neuesten Stand unserer Technik zum Zeitpunkt der Herstellung des Produktes. Es ist der jeweils gültige Datenblattstand zu berücksichtigen. Bei Fragen wenden Sie sich bitte an den PMA-Kundendienst. Die PMA AG lehnt jede Haftung bei unsachgemässer Montage oder Verwendung sowie Zweckentfremdung des Produktes ab. Dieser Haftungsausschluss umfasst auch allfällige Drittschäden. Es obliegt dem Kunden, die gelieferte Ware zu prüfen und allfällig festgestellte Mängel sofort der PMA AG anzuzeigen. Es obliegt ferner dem Kunden, die Ware auf ihre Eignung zwecks einer spezifischen Anwendung zu überprüfen. Die PMA AG lehnt jegliche Haftung für ihre Produkte ab, wenn ein einzelnes Produkt oder ein PMA-System mit Fremdprodukten, d.h. Produkten anderer Unternehmungen kombiniert bzw. verwendet wird. Gerichtsstand für Streitigkeiten bezüglich Produkthaftung sind die Gerichte des Kantons Zürich/Schweiz. Es kommt Schweizer Recht zur Anwendung. Ergänzende Informationen und neueste Datenblätter unter: www.pma.ch